

Zübungsbuch

Sipplings- prüfung

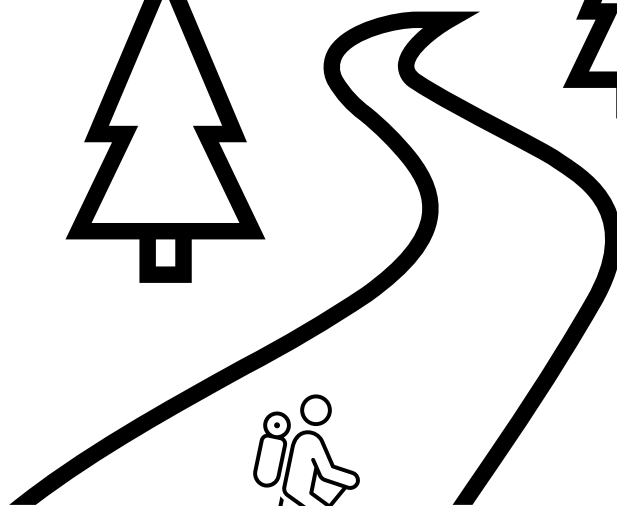
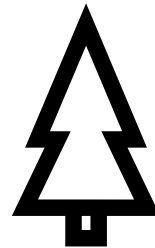
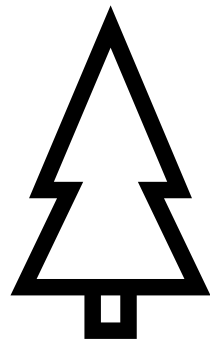
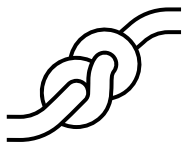

Inhalt

Einleitung	2
Pfadfinderwissen	3
Bibelkunde	13
Erste Hilfe	20
Feuer	25
Flora & Fauna	28
Knoten	35
Musik	36
Orientierung	37
Werkzeug	40
Zelte	45

Einleitung

Hallo zukünftiger Sippling! 😊

dieses Buch soll dir dabei helfen, dass du dich auf deine Sipplingsprüfung vorbereiten kannst.

Du kannst das Buch zuhause bearbeiten oder du bringst es zu den Gruppenstunden mit. Dort werden wir auch jedes Thema besprechen.

Die Lösung erhältst du von deinem Gruppenleiter.

Viel Spaß beim Bearbeiten und Lernen.

Gut Pfad und Gottes Segen

Pfadfinderwissen

Wie heißt unser Stamm:

Was bedeutet REGP?

Wann wurden die Andreaspfadfinder gegründet?

Male unser Stammesabzeichen:

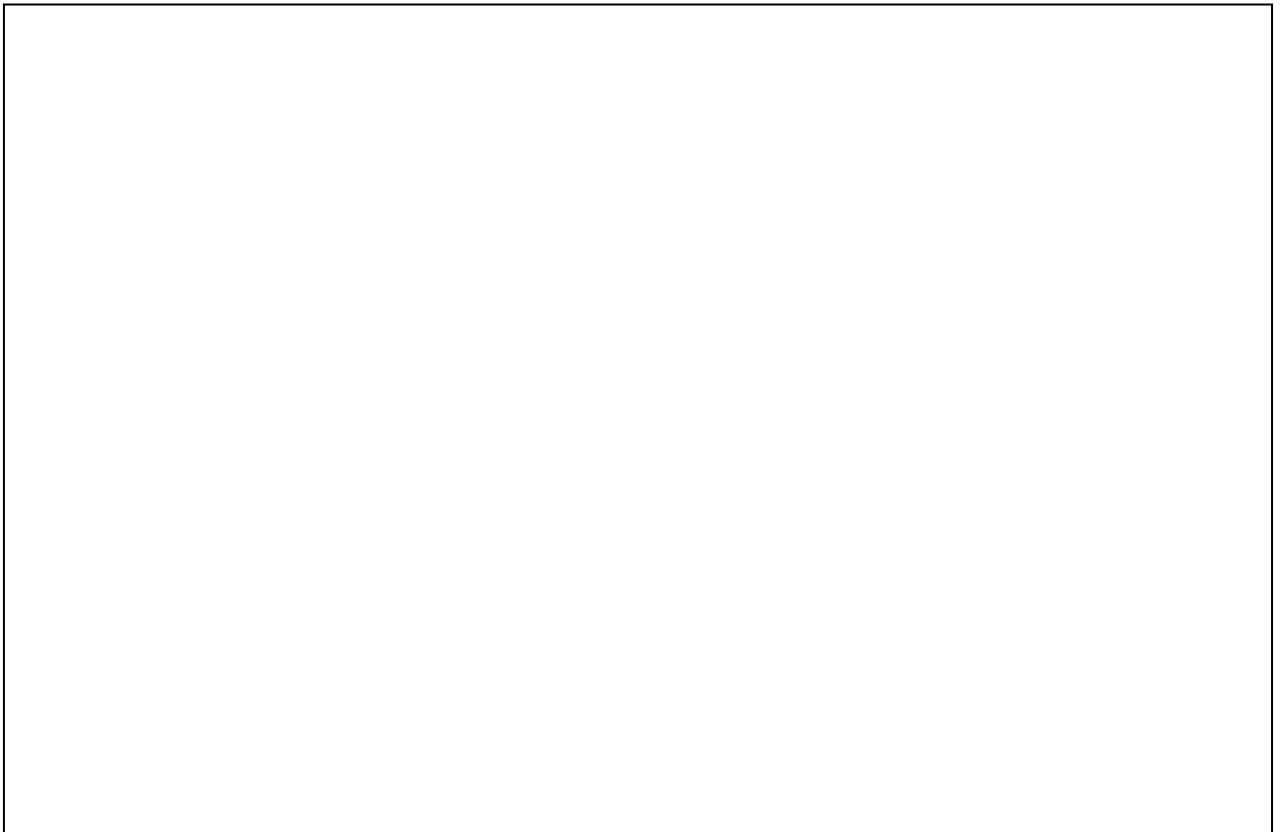

Das Pfadfinderversprechen:

Im Vertrauen auf Gottes Hilfe verspreche ich,
Gott zu dienen, dem nächsten zu helfen
und das Pfadfindergesetz zu erfüllen.



Das Pfadfindergesetz:

Der Pfadfinder richtet sein Leben aus nach seinem Herrn
Jesus Christus.

1. Der Pfadfinder ist treu und achtet den anderen.
2. Der Pfadfinder spricht die Wahrheit.
3. Der Pfadfinder hilft, wo er kann.
4. Der Pfadfinder ist ein guter Kamerad.
5. Der Pfadfinder ist ritterlich und höflich.
6. Der Pfadfinder schützt Tiere und Pflanzen in ihrem Lebensraum.
7. Der Pfadfinder ordnet sich in die Gemeinschaft ein.
8. Der Pfadfinder ist tapfer, fröhlich und unverzagt.
9. Der Pfadfinder ist genügsam.
10. Der Pfadfinder geht mit dem, was ihm anvertraut ist, verantwortlich um.

Mit welcher Hand wird der Pfadfinder-Gruß gezeigt?

Erkläre die Bedeutung dieses Zeichens:

Wofür stehen die Drei Finger?

Das Fahrtenhemd

Wir Andreaspfadfinder tragen ein grünes Hemd mit unserem Halstuch. Das Hemd, auch Kluft genannt, ist ein Zeichen unsere Zusammengehörigkeit und unserer Gemeinschaft.

Male deine Abzeichen in das Hemd!

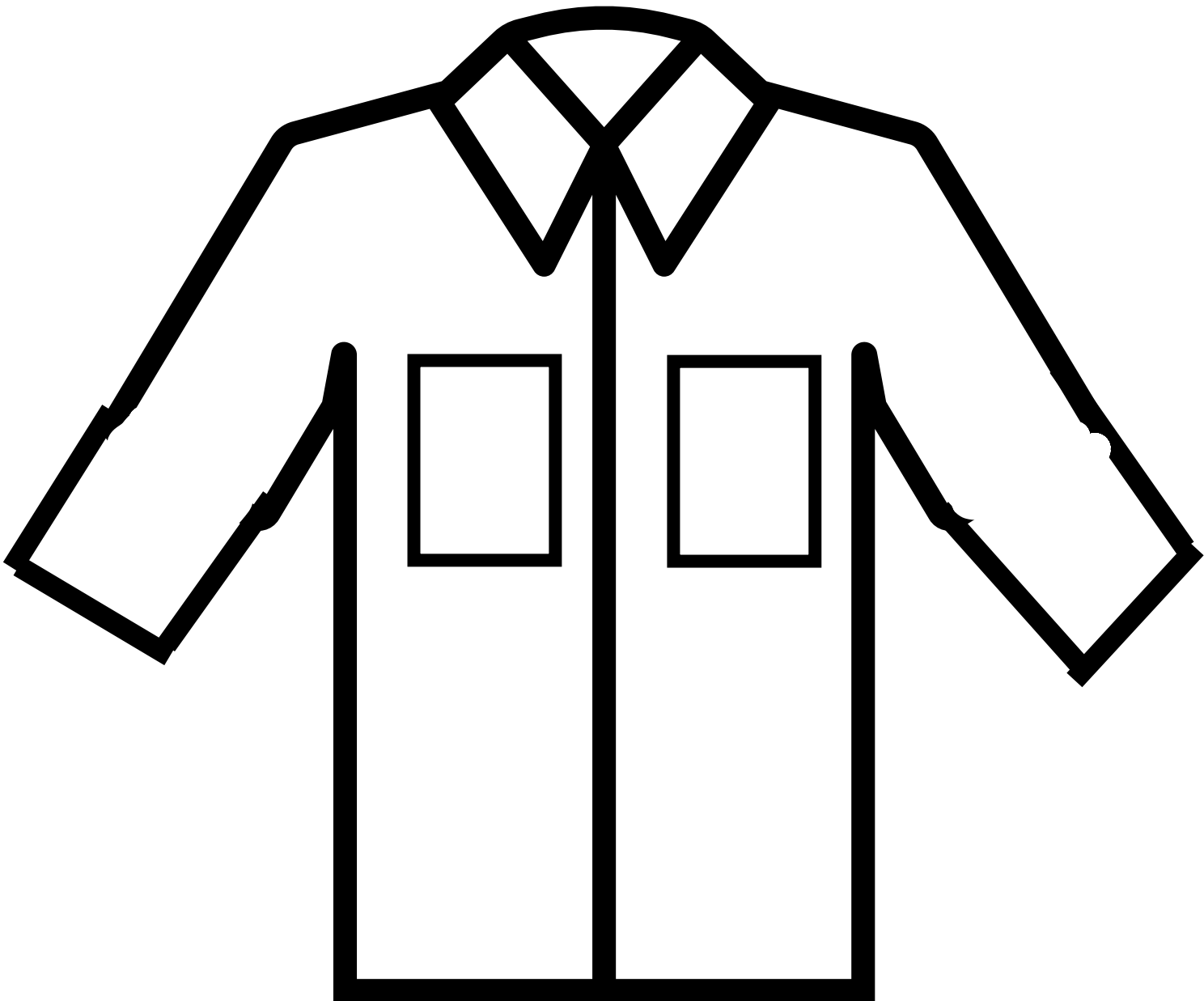

Wie heißen diese Abzeichen und was bedeuten sie?

	
	
	
	
	

Stammesstruktur & Halstuchfarben

Trage hier die Halstuchfarbe bzw. Farben ein

Frischlinge	
Wölflinge	
Sipplinge	
Helfer	
Mitarbeiter	
Leiter	
Stammesleitung	

Male einen Lagerplatz auf:

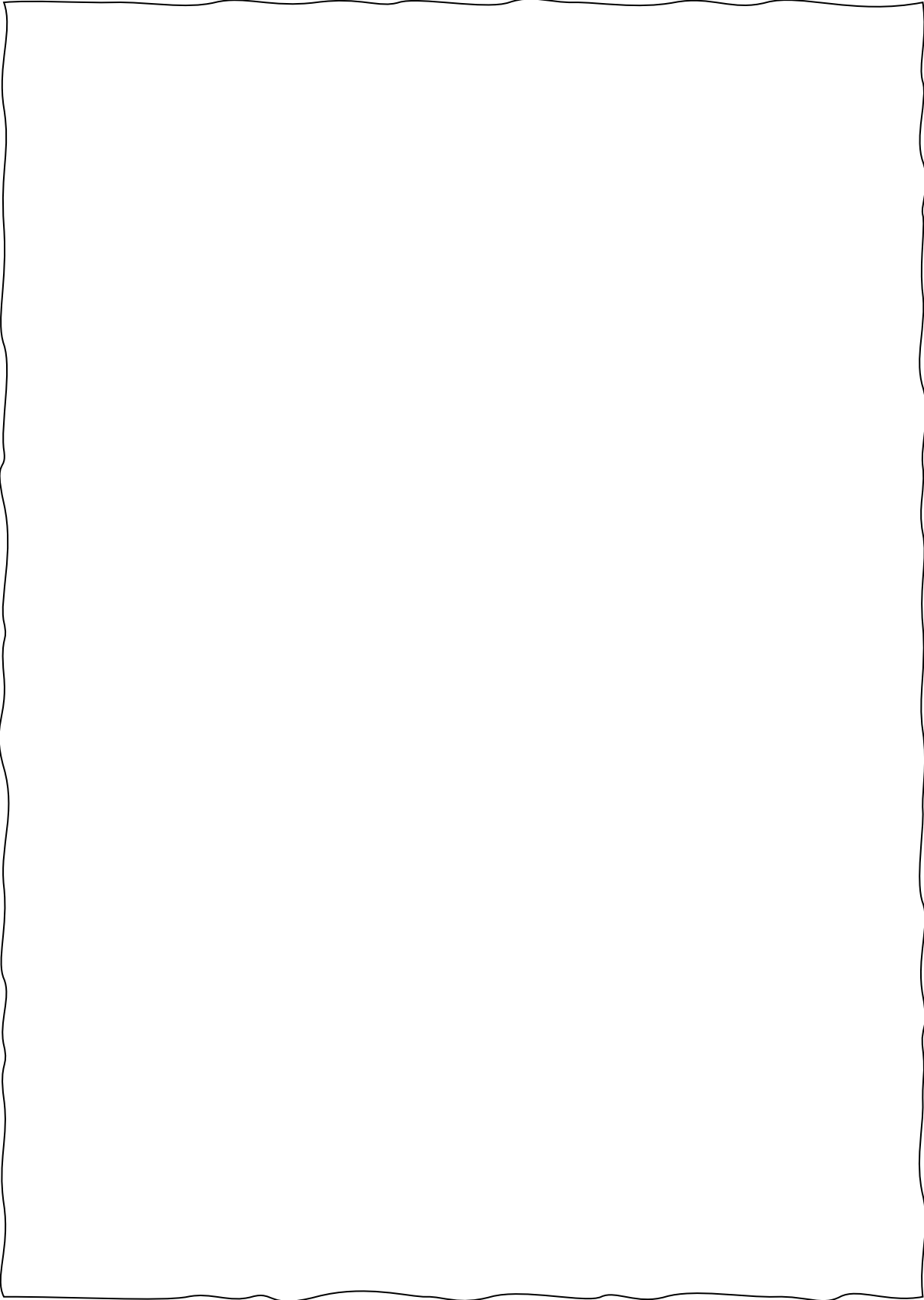

Das AZB-Päckchens = Allzeit-Bereit-Päckchen

Trage hier rein was du brauchst

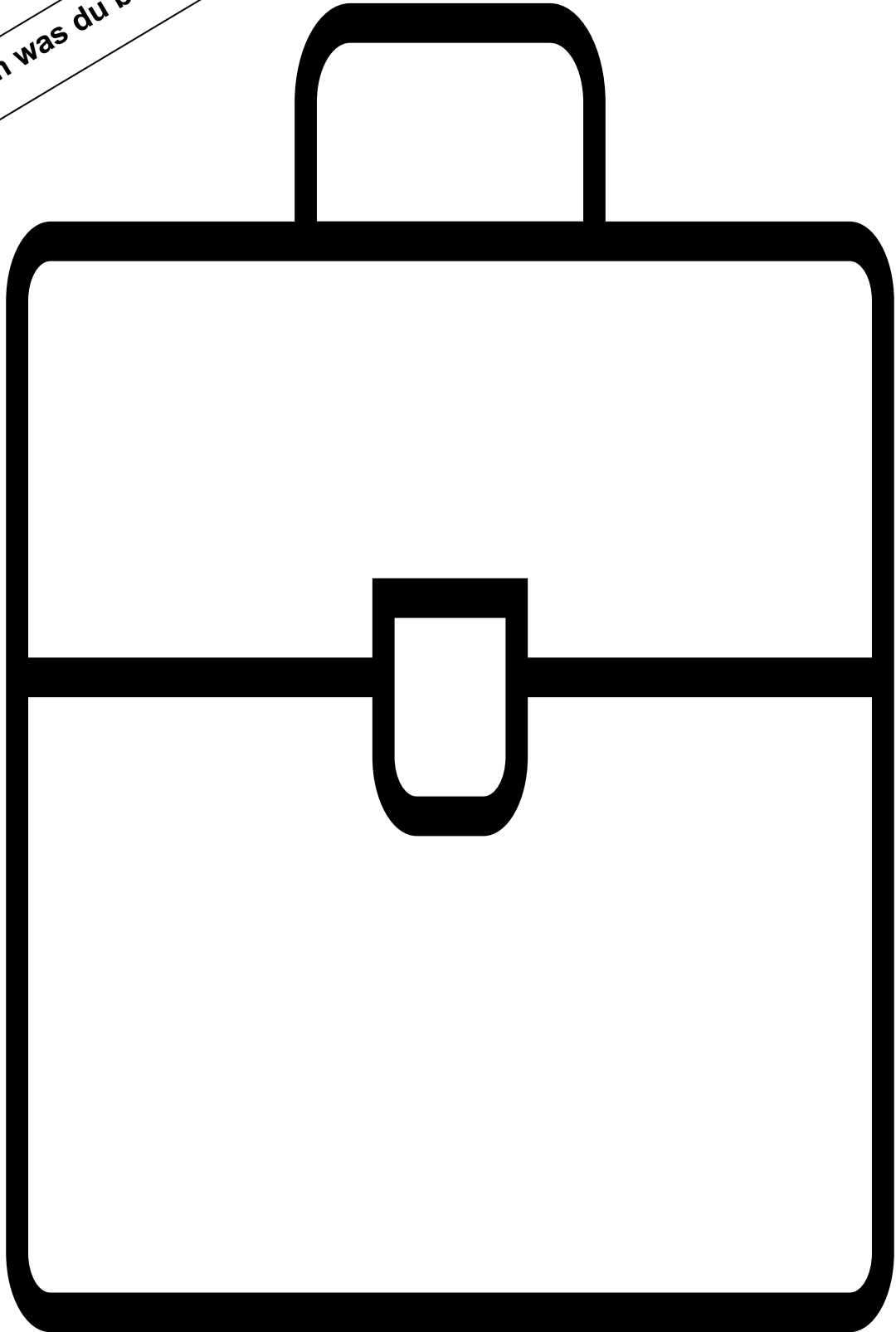

Baden-Powell

Vollständiger Name:

Geburtstag und -ort:

Spitzname:

Beruf:

Wo war das erste Pfadfinderlager?

Wann und von wem wurde die erste Pfadfinderinnenbewegung
begonnen?

Was ist Jamboree?

Und wann fand es das erste Mal statt?

Wann und wo starb er?

Male das Zeichen für „meinen Auftrag erfüllt, bin nach Hause gegangen.“

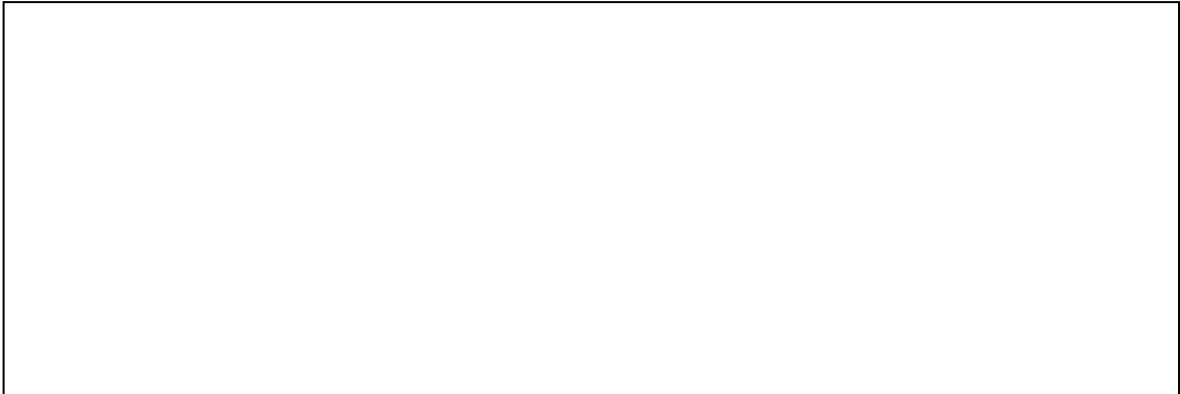

Robert Stephenson Smyth Baden-Powell
Gründer der Pfadfinder

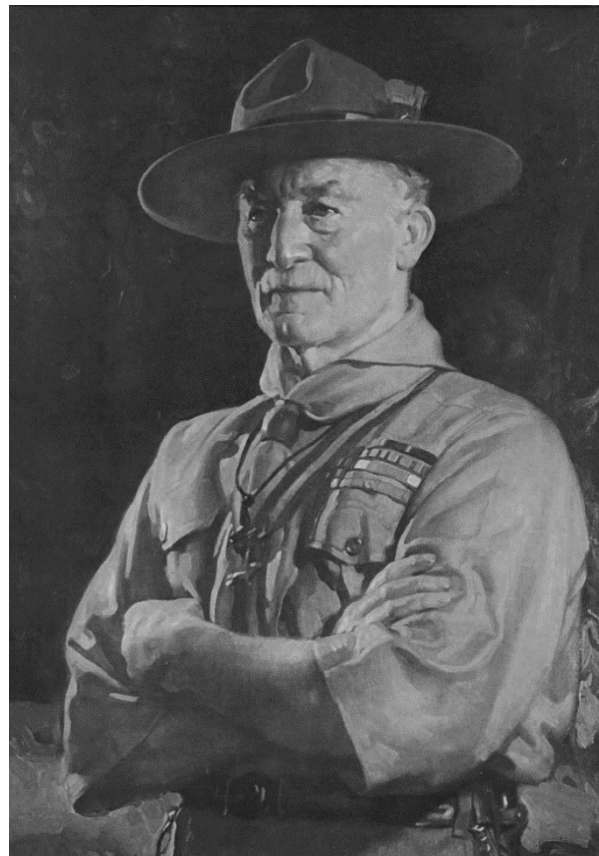

Bibelkunde

Beschrifte und erkläre die Lutherrose!

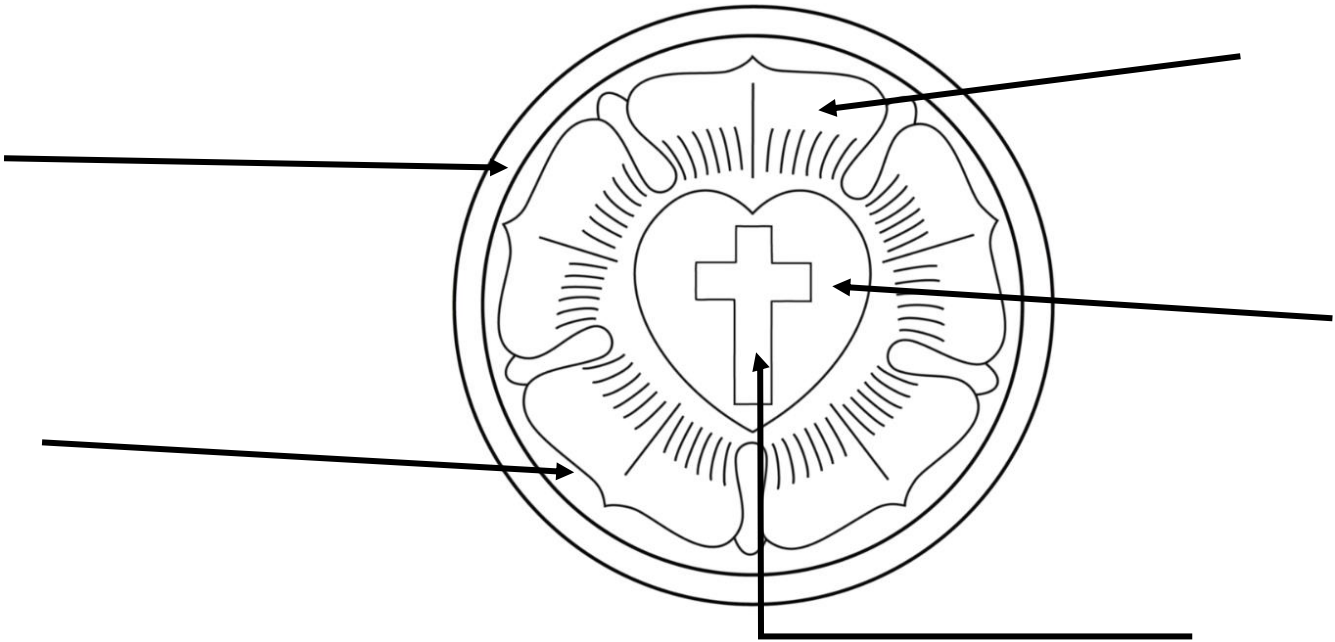

Die Farben und Formen der Lutherrose haben alle eine Bedeutung:

- Das _____ im roten _____ soll zeigen, dass die Menschen den Glauben an den gekreuzigten Jesus fest in ihren Herzen verankern sollen.
- Die weiße _____, die das rote _____ umschließt, ist ein Symbol dafür, dass der Glaube Trost und Frieden spendet.
- Der blaue _____ hinter der weißen _____ erinnert an die himmlische Freude.
- Und der goldene _____, der alles umfasst, zeigt die himmlische Ewigkeit bei und von Gott.

Fülle die Lücken im Text aus!

Das Vater unser

Vater unser im _____
Geheiligt werde dein _____.
Dein _____ komme.
Dein _____ geschehe,
wie im Himmel, so auf _____.
Unser tägliches _____ - gib uns heute.
Und vergib uns unsere _____,
wie auch wir vergeben unsern Schuldigern.
Und führe _____ nicht in Versuchung,
sondern erlöse uns von dem _____.
Denn dein ist das Reich
und die _____ und die Herrlichkeit
in Ewigkeit.
_____.

Himmel – Kraft – Wille – Schuld – Bösen – Amen - Name – Erden – uns – Reich - Brot

Das Haus Gottes Im diesem Wortsuchrätsel haben alle Wörter mit dem Haus Gottes zu tun. Kannst du sie alle finden?

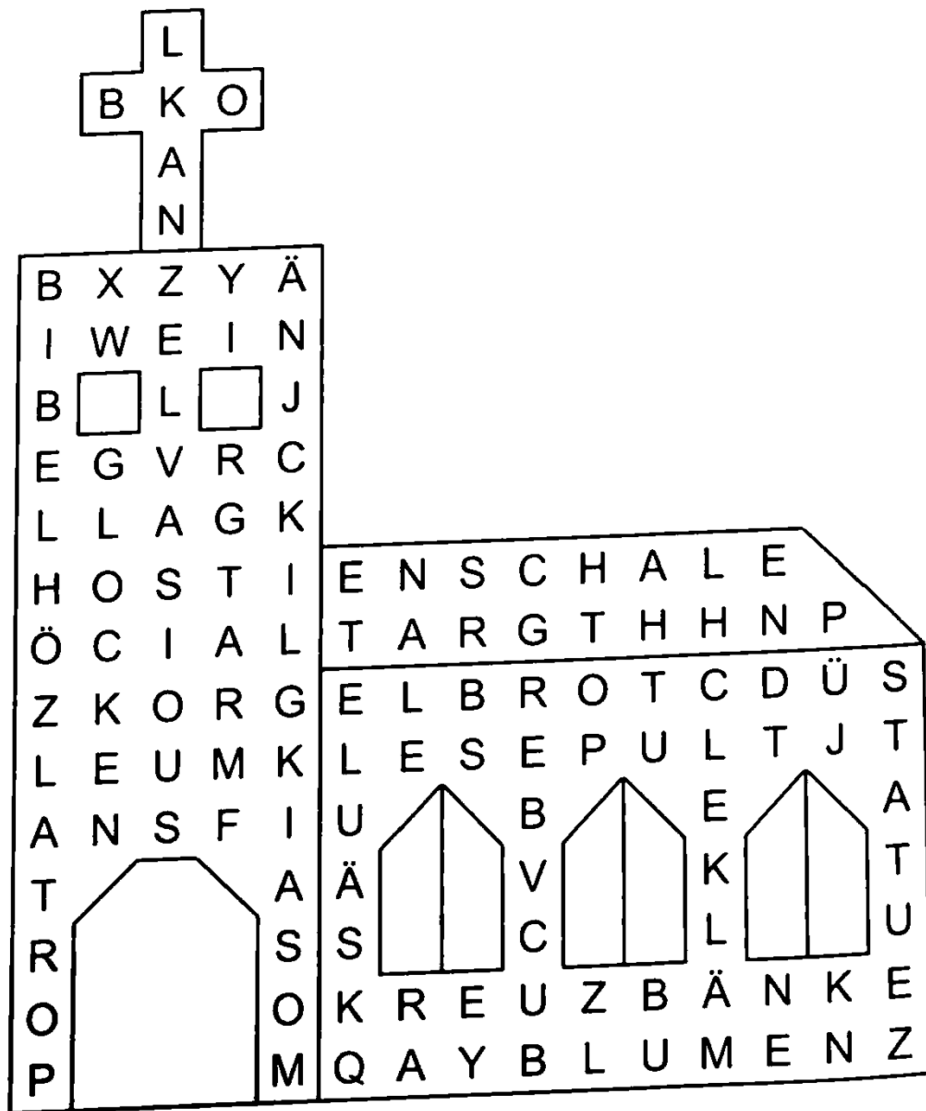

Wortliste: ALTAR - BÄNKE - BIBEL - BLUMEN - BROT - GLOCKEN -
 HOSTIENSCHALE - KANZEL - KELCH - KREUZ - LESEPULT -
 MOSAIK - ORGEL - PORTAL - SÄULE - STATUE - WEIN

Rätsel zum Thema: Abraham

Die dick umrandeten Kästchen ergeben ein neues Wort.

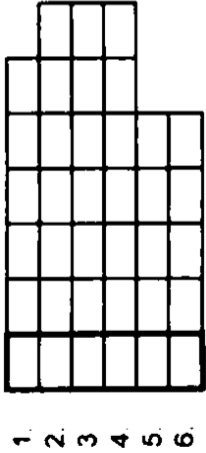

Lösung: _____

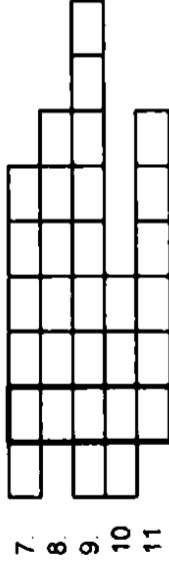

Lösung: _____

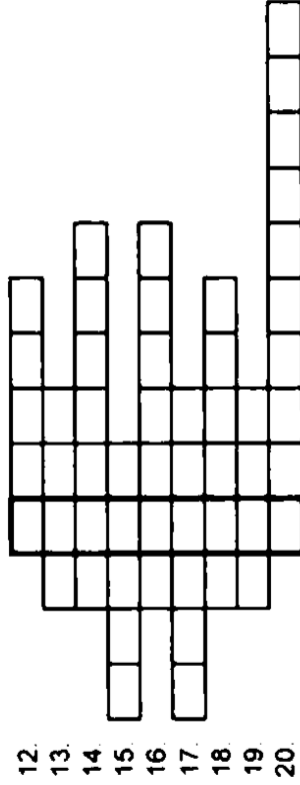

Losung: _____

Fragen zum Kreuzwörterrätsel

1. Tiere in der Wüste
2. Stammvater der Israeliten
3. Menschen in der Wüste
4. Gott gab Abraham einen ...
5. Abraham baute in Kanaan einen ...
6. Gegenteil von: TAG
7. Tiere in der Wüste (Zelte)
8. Tiere der Nomaden
9. Damit mahltten die Nomaden Mehl
10. Frau Abrahams
11. Abraham wünschte sich ...
12. Mutter und ... sind Eltern
13. ... braucht man, um Brot zu backen
14. Abraham mußte sie verlassen
15. „Häuser“ der Nomaden
16. Abraham sollte ihn stiften
17. Anderer Name für Kanaan
18. Wo leben die Nomaden
19. Anderer Name für G l o b u s : ... kugel
20. Gott versprach Abraham viele ...

Antworten zum Kreuzwörterrätsel

ABRAHAM - NOMADEN - SARA - ZELTE - HANDMÜHLE -
 FRIEDEN - WUESTE - NACHKOMMEN - ZIEGEN - VATER
 KAMELE - AUFTRAG - ALTAR - SCHAFE - KINDER - MEHL
 WELT - ISRAEL - NACHT - FREUNDE

Die Bibel

Die Bibel ist eins der meist gelesenen Büchern.
Sie erzählt Geschichten von Menschen, die etwas mit Gott erlebt haben oder die Gott begegnet sind.

Bei Bibel-Cartoon findest du kurze Verständliche Clips von Gleichnissen, Wundertaten von Jesu, Inhalten der Lehre Jesu sowie Geschichten von Menschen aus dem Alten Testament.

Bei deiner Sipplingsprüfung musst du wissen:

- Was das Alte und das Neue Testament ist.
- Den Unterschied des Alten und Neuen Testament erklären.

Im Alten Testament hat Jesus noch nicht gelebt und es wurde einfach vorausgesagt, dass der Messias kommt. Es wurde gesagt, wo er geboren wird etc. Außerdem stehen da die ganzen Psalmen, die Schöpfungsgeschichte u.v.m.

Im Neuen Testament hat Jesus gelebt, da steht u.a. die Jesus-Geschichten, die Gleichnisse und die Briefe, also die von Paulus.

- Jeweils eine Geschichte aus dem Alten und Neuen Testament erzählen
 - Und ein Gleichnis erzählen



www.bibelcartoon.de

KIRCHENKALENDER

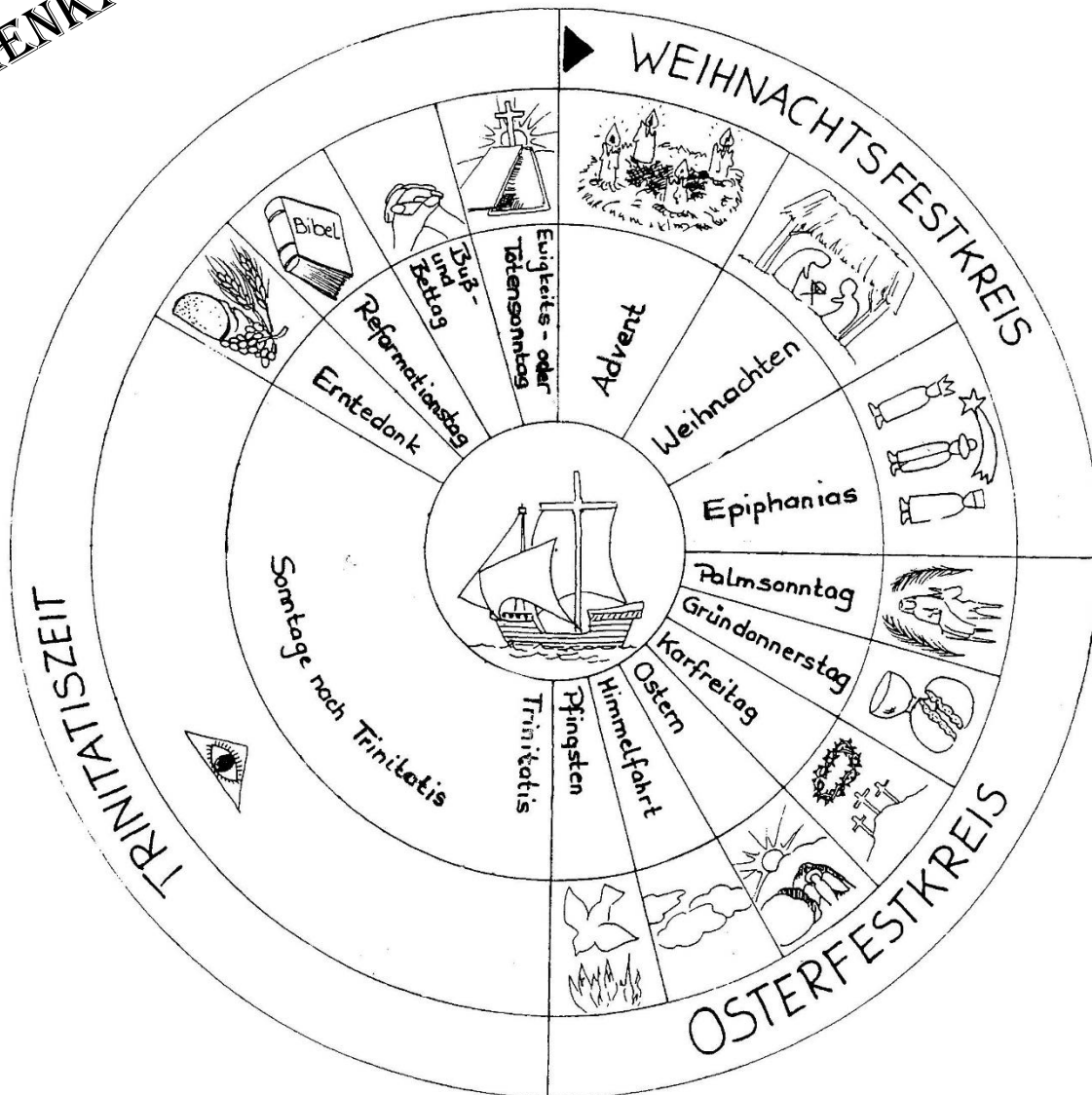

Das Kirchenjahr

-Kurz Erklärt-

Das Kirchenjahr beginnt am 1. Advent mit der Adventszeit.

Danach beginnt die Weihnachtszeit.

Auf sie folgen die Passions- und Fastenzeit, die Osterzeit und Pfingsten.

Alle wichtigen Feste fallen damit schon in die erste Jahreshälfte.

Auf sie folgt nur noch die Trinitatiszeit mit weniger wichtigen Festen.

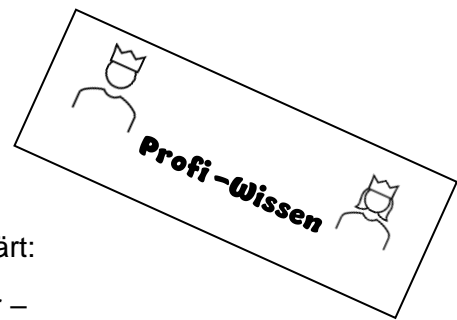

Dies sind die wichtigsten Abschnitte des Kirchenjahres, ausführlich erklärt:

Adventszeit – > Wann? 4. Sonntag vor Weihnachten bis 24. Dezember –

Das Wort kommt aus der lateinischen Sprache und bedeutet Ankunft.

Weihnachtszeit – > Wann? 24. Dezember bis 6. Januar -

Weihnachten ist das erste große Fest im Kirchenjahr. Damit feiern wir den Geburtstag von Jesus und damit die Ankunft des Messias.

Passions- und Fastenzeit – > Wann? Aschermittwoch bis Karsamstag –

In der Passionszeit fasten viele Christinnen und Christen 40 Tage lang. Damit erinnern sie sich an die 40 Tage und Nächte, die Jesus nach seiner Taufe in der Wüste verbrachte. Sonntags ist fastenfrei, sonst wären es noch mehr Tage.

Osterzeit – > Wann? Gründonnerstag bis Pfingsten -

Ostern ist das wichtigste Fest im Christentum, denn es weckt die Hoffnung auf ein ewiges Leben bei Gott.

Gründonnerstag gehen viele Christinnen und Christen zum Abendmahl.

Am Karfreitag denken wir daran, dass Jesus am Kreuz gestorben ist.

Am Osterfeuer am Samstagabend und an den beiden folgenden Ostertagen feiern viele Christinnen und Christen fröhlich die Auferstehung von Jesus Christus, am Himmelfahrtstag seine Reise zu Gott.

Pfingsten – > Wann? der Sonntag und Montag 40 Tage nach Ostern –

Pfingsten feiern Christinnen und Christen, dass der Heilige Geist bei ihnen angekommen ist und ihnen der Geist Gottes Kraft gibt, als Gemeinschaft die Welt zu verbessern. Mit Gemeinschaft ist die Kirche gemeint. Auch ihren Geburtstag feiern Christinnen und Christen an Pfingsten.

Trinitatiszeit - > Wann? Sonntag nach Pfingsten bis Sonntag vor dem 1. Advent –

Der Rest des Kirchenjahres heißt Trinitatiszeit, also die Zeit der Dreieinigkeit von Vater, Sohn und Heiligem Geist in Gott. In diesen letzten 25 Wochen stehen nur noch kleinere Feste wie Erntedank oder der Buß- und Betttag auf dem Kalender des Kirchenjahres. Zum Teil feiern die Glaubensrichtungen jetzt sogar getrennt, die Katholikinnen und Katholiken zum Beispiel Allerheiligen und Allerseelen, die evangelischen Christinnen und Christen den Reformationstag und den Totensonntag.

Erste Hilfe

Notruf

Polizei 110

Feuerwehr/Rettungsdienst 112

Ergänze die W-Fragen

W	ruft an?
W	ist passiert?
W	ist es passiert?
W	verletzte sind dort?
W	auf Rückfragen

Was gehört in einen Erste Hilfe Kasten

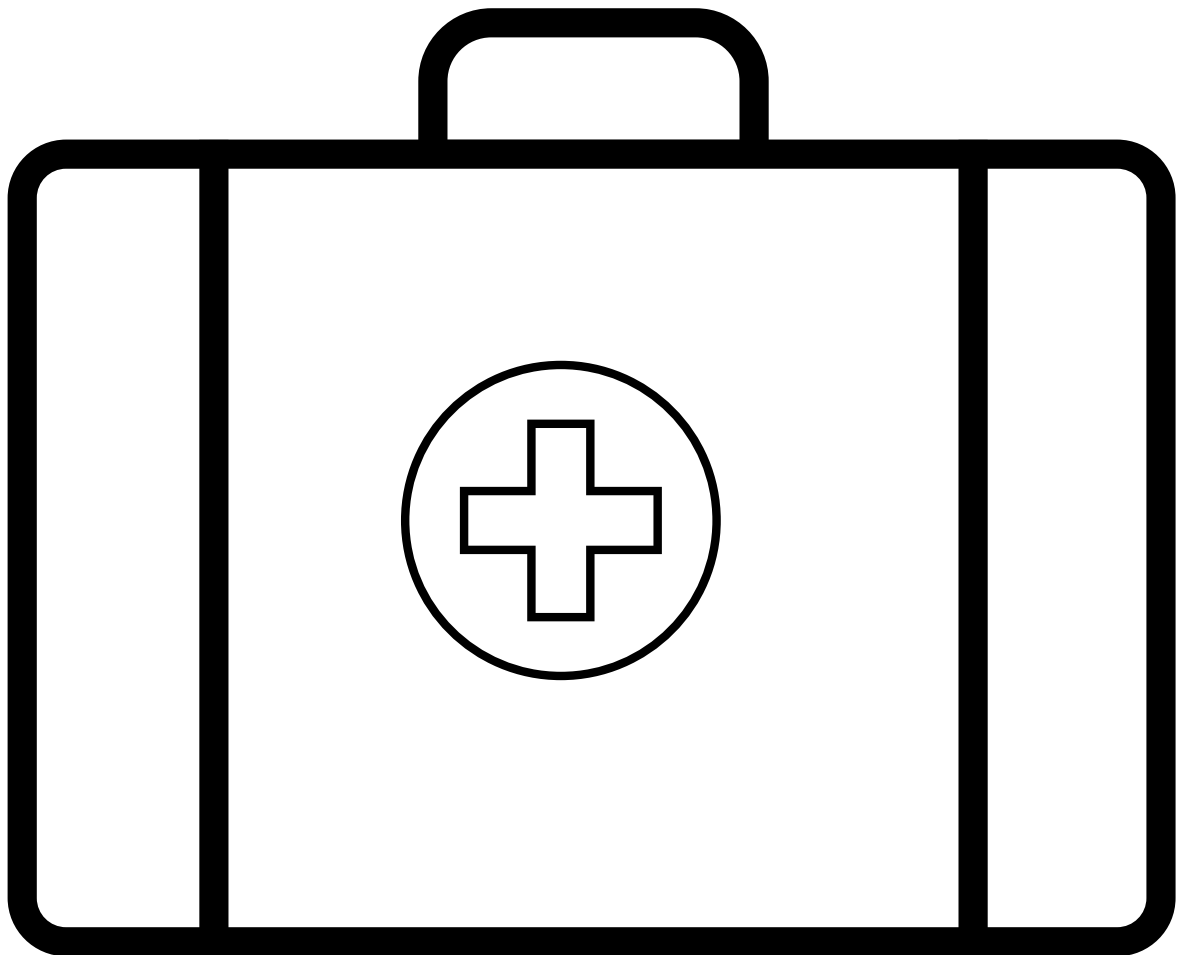
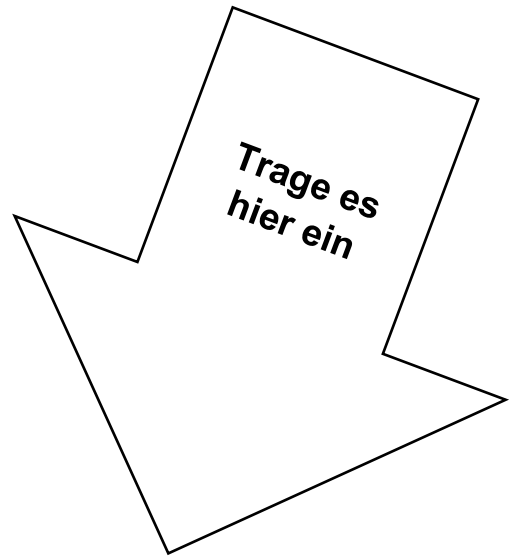

Wie kann ich mich vor Sonnenbrand schützen?

Was mache ich bei einem Sonnenstich?

Warum sind wir auf Lager immer Dreiergruppen unterwegs?

Was mache ich bei einer Verbrennung?

Was mache ich bei einer Schnittverletzung?

1.



2.

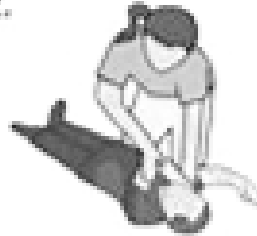

3.



4.

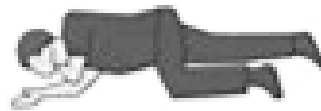

Kaktus

-

Kuscheln

-

Knie

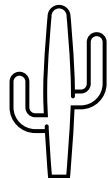

Wann und warum wird die stabile Seitenlage gemacht?

Das Dreieckstuch

Verbände mit dem Dreieckstuch:

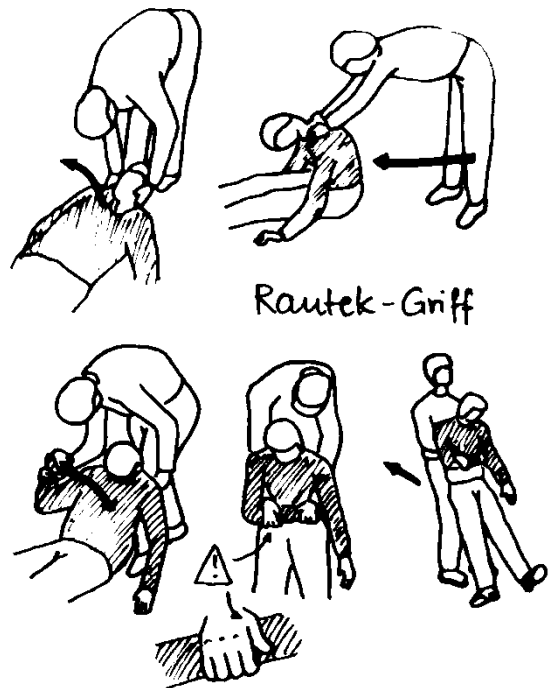
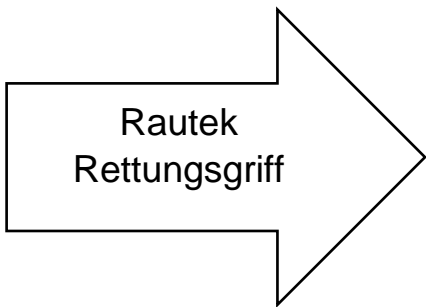
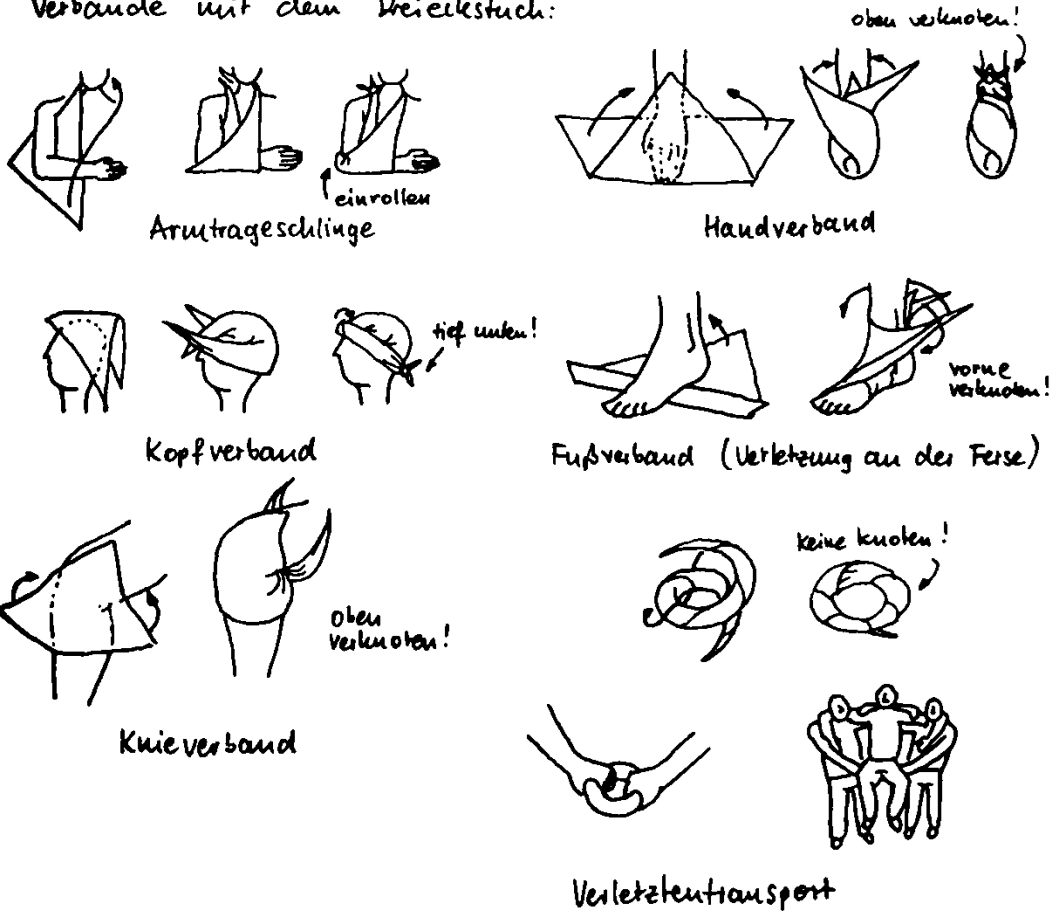

Feuer

Male 4 Verschiedene Feuerarten und nenne Ihre Verwendung!

Verwendung:	Verwendung:
Verwendung:	Verwendung:

Auf welche Gefahren muss man bei Feuer machen achten?

Wofür nutzt man das Lagerfeuer?

Wie wird eine Lagerfeuerstelle aufgebaut?

Erkläre und Male eine Lagerfeuerstelle!



Aufgabe für die Gruppenstunde:

Zünde ein Feuer mit maximal drei Streichhölzern an

Durchgeführt am: _____

Feuerholz:

Eiche
Esche
Ahorn
Birke
Ulme
Buche
Weide
Tanne
Erle
Kiefer
Fichte
Kastanie

gut
↑
↓
schlecht

Feuer - Aufbau:

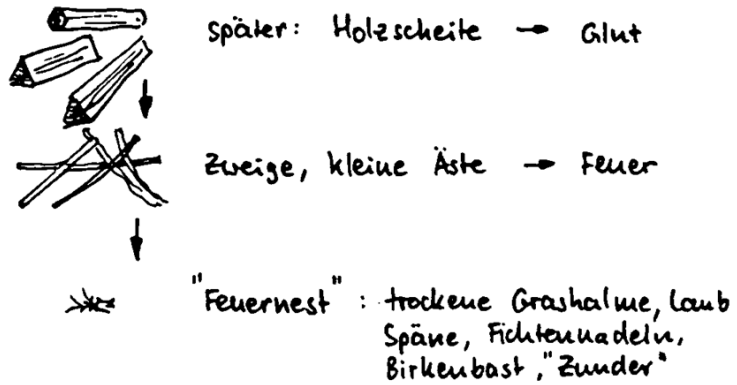

bei Nässe: Zunder in der Hosentasche.
Holzvorrat im Zelt.

Feuer löschen:

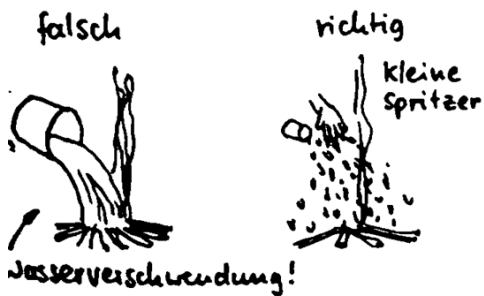

Birkenholz: brennt auch feucht.

Platz für Notizen:

Flora & Fauna

Was bedeutet „Flora“?	Was bedeutet „Fauna“?

Welche Tiere leben im Wald?

Welche Pflanzen kann man essen?

Welche Pflanzen sind giftig?

Welche Tier leben im Bau oder Höhle?	Welche Tiere leben im oder am Wasser?

Sammele zwei Pflanzen (z.B. Blätter oder Blumenblüte)

Klebe sie ein und beschrifte sie!

Giftpflanzen

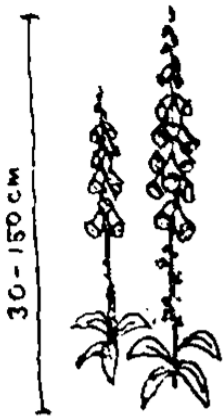

Jun.- Aug.
Blüte: weiß, rosa, rot

☠ vor allem Blätter
Blutdruckanstieg,
Puls verlangsamt
Herzrhythmusstörung

Fingerhut (Digitalis)
† 2,5g Blätter



Blüte: rosa, hellviolett Aug.-Okt.
Verwechslungsgefahr: Bärlauch

☠ Samenkapsel
☠ Samen, Blätter
Atemlähmung
† 2-5g Samen

Herbstzeitlose

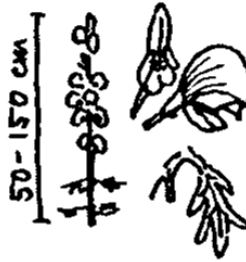

Blüte: dunkelblau/violett Jun.-Sept.

☠ Alle Teile, Hautkontakt,
Einnahme, giftigste Pflanze
Europas

☠ Kribbeln, Schweißausbruch,
† 2-5g, 30 Minuten



Blüte: Jun.-Aug.
braunviolett

☠ Pupillenerweiterung, Unruhe,
trockener Mund,
kein Erbrechen

Tollkirsche (Belladonna)
† 3-5 Beeren

Blauer Eisenhut



Blüte: weiße Döhle, Jun.-Aug.
Verwechslungsgefahr: Kräuter

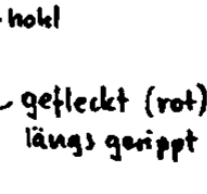

☠ Alle Teile,
Hautkontakt
Lähmung
† wenige g, 30 Min.

Gefleckter Schierling

Kräuter



Kamille



Salbei



Pfefferminze



Petersilie



Schnittlauch



Zitronenmelisse



Dill

Essbare Pflanzen



Weizen

Roggen

Gerste

Hafer

Mais

Raps

Kartoffel



Karotte

Kohlrabi

Radieschen

Rosen-
kohl

Blumenkohl

Endivien-
Kopfsalat

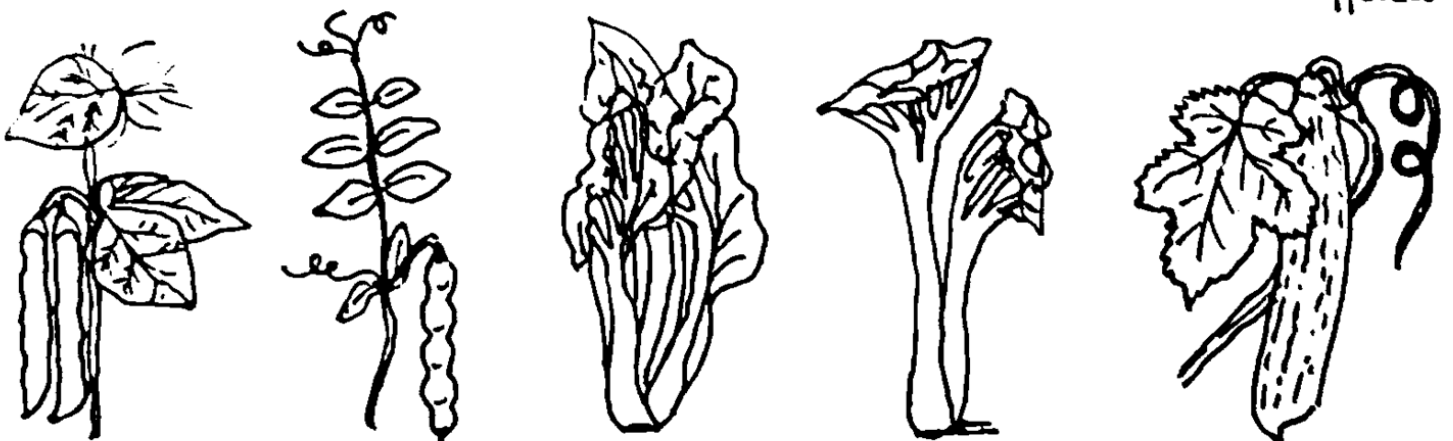

Bohnen

Erbse













Spinat

Rhabarber

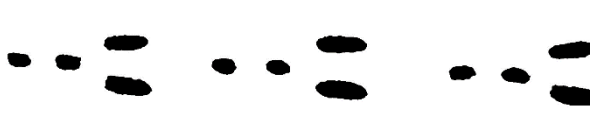
Salatgurke

Zu welchem Tier gehören diese Spuren?

max. Größe /cm











 8	
 5	
 5	
 5	
 vorn 6 hinten 5	
 vorn 3 hinten 4	
 vorn 1 hinten 1,5	

Ordne zu: (eine Spur kannst du zwei Tieren zuordnen)
 Eichhörnchen, Wildschwein, Fuchs, Hase, Hund, Reh, Maus, Dachs

Kennst du unser einheimischen Vogelarten?

Ordne die Buchstaben den Namen zu!

Heimische Vögel

 A	 B	Grünling
 C	 D	Amsel
 E	 F	Blaumeise
 G	 H	Spatz
 I	 J	Buntspecht
		Rotkehlchen
		Kleiber
		Gimpel
		Buchfink
		Kohlmeise

Knoten

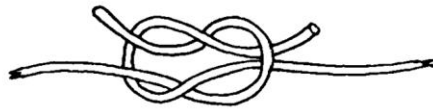
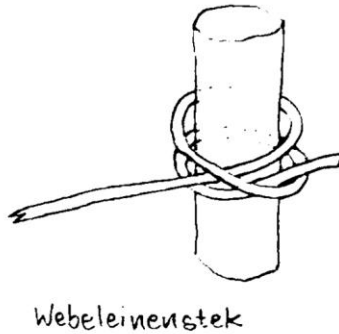
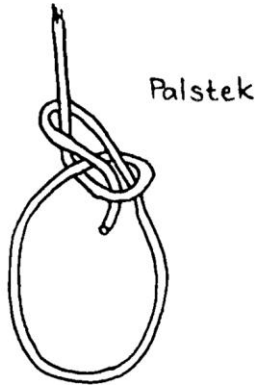

Kreuzknoten



Übe diese Knoten Zuhause.
Wenn du nicht weiterkommst,
frag deine Sippe oder deine
Gruppenleiter 😊

Dreibeinbund

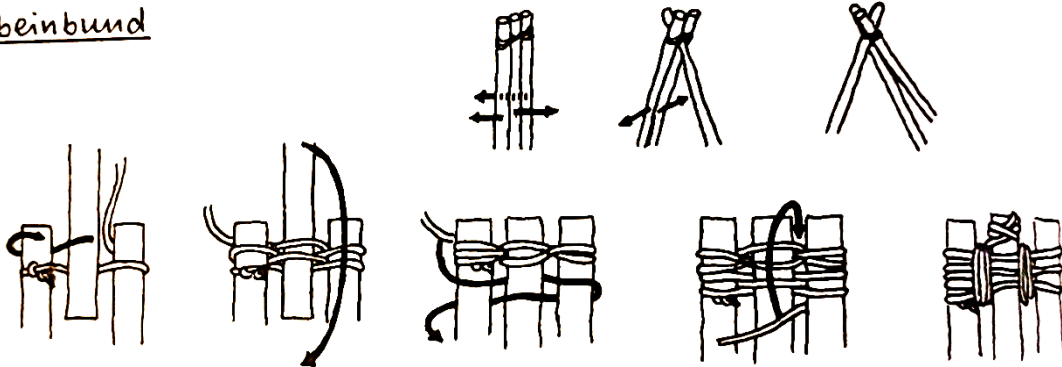

Binde ein Dreibein in der Gruppenstunde:
Erfolgreich gebunden am: _____

Musik

Warum Singen wir?

Was ist dein Lieblingspfadfinderlied?

Erkläre ein Lied (Schau dafür mal in dein Liederbuch 😊)

Orientierung

1. Trage die Himmelsrichtung ein!
2. Male den Verlauf der Sonne ein!

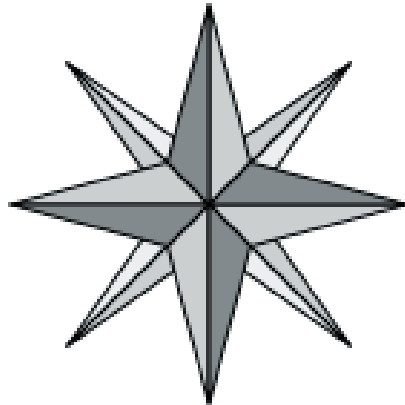

Kennst du einen Merksatz für die Himmelsrichtung?

Wie kannst du die Himmelsrichtungen herausfinden?

Beschrifte den Kompass

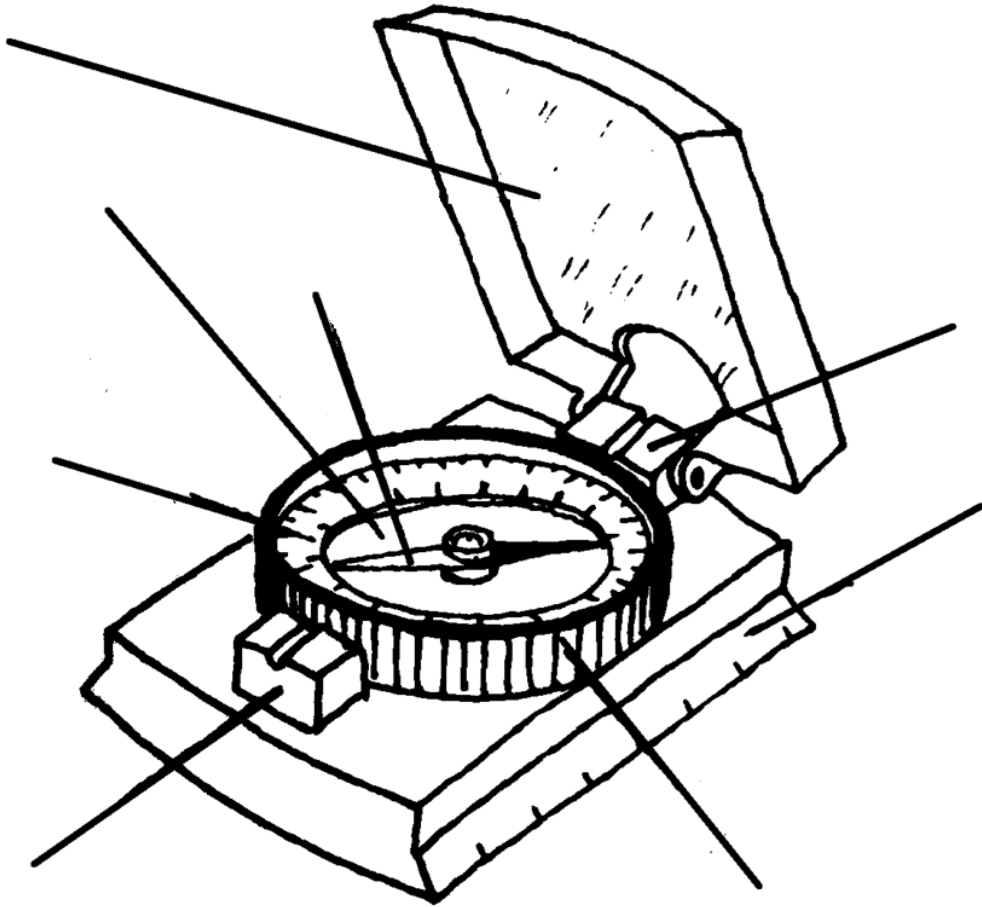



Aufgabe für die Gruppenstunde: Norde
eine Karte ein und erklären diese Karte:

Erledigt am:

Du Verläufst dich. Wie verhältst du dich?

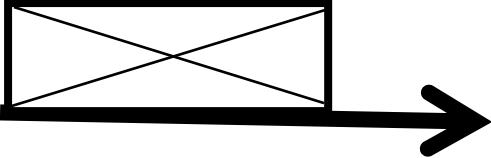
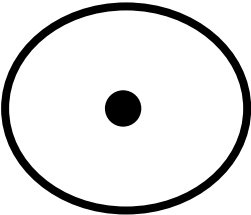
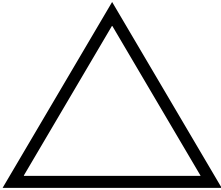
Waldläuferzeichen

	Falscher Weg
	
	Hier entlang, in diese Richtung
	
	Weg zum Wasser
	
	Zum Lager
	

Werkzeug

Führe diese Aktionen Praktisch mit deinem Gruppenleiter zusammen durch:

1. Transport von Beil und Säge

am: _____

2. Übergabe von Beil und Säge

am: _____

3. Hering schnitzen

am: _____

4. Baumstamm durchsägen

am: _____

5. Holz hacken

am: _____

6. Hering mit Fäustel einschlagen

am: _____

Beschrifte die Teile des Beiles, des Messers und der Holzsäge!

1	
2	
3	
4	
5	
6	
7	
8	
9	
10	

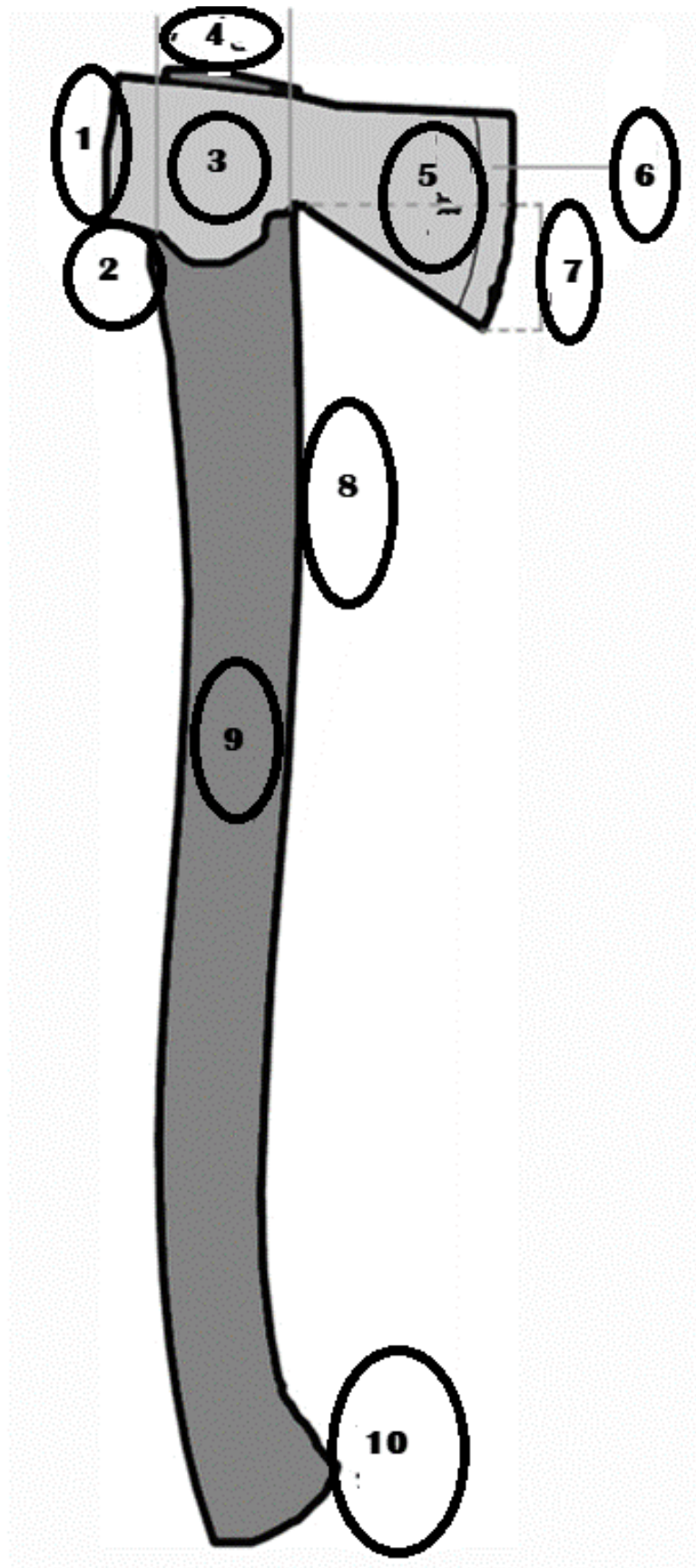

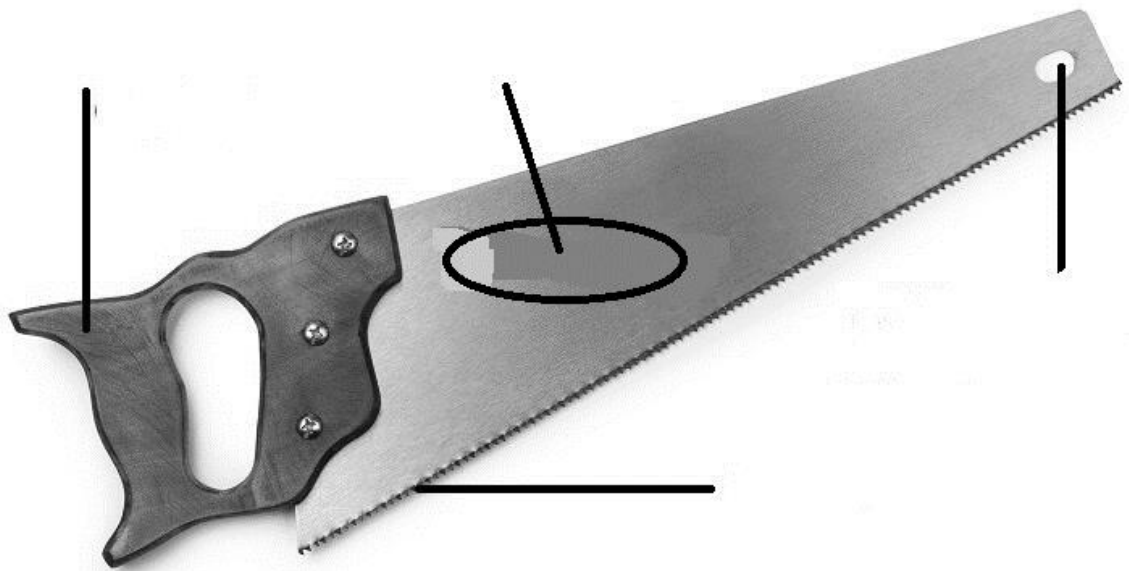
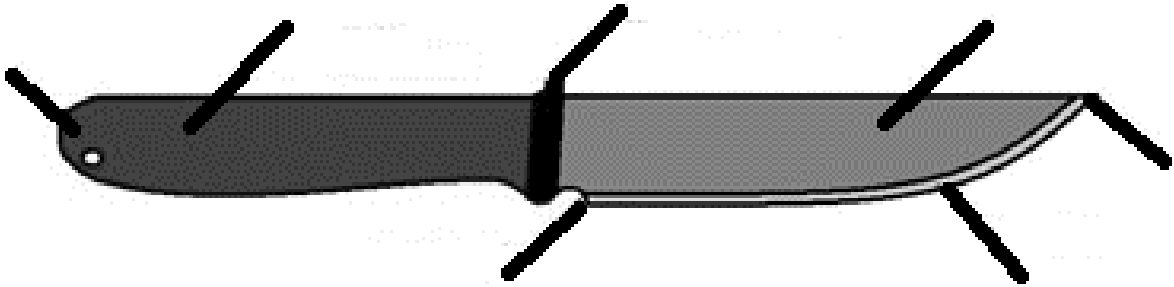

Was muss du beim Hacken beachten?

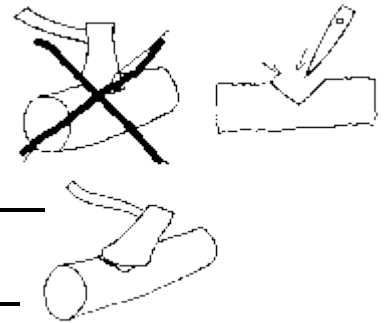

Erkläre wie ein Hackplatz aufgebaut ist:

Wie darf ich ein Beil aufbewahren? (kreuze an)

Für kurze Zeit:	Für lange Zeit/über Nacht:
<ul style="list-style-type: none"> <input type="radio"/> auf den Boden legen <input type="radio"/> in die Erde stecken <input type="radio"/> in den Hackklotz stecken <input type="radio"/> in der Aufbewahrungshülle <input type="radio"/> auf einen Tisch/eine Bank legen 	<ul style="list-style-type: none"> <input type="radio"/> draußen lagern <input type="radio"/> in den Hackklotz stecken <input type="radio"/> drinnen lagern <input type="radio"/> in die Schutzhülle tun <input type="radio"/> neben dem Schlafplatz

Wann darf ich ein Beil nicht benutzen?

Wichtig!

- Beil und Säge nur mit Mitarbeitern anwenden!
- Nie mit der Klinge zum Körper oder auf Körperteile zu arbeiten!
- Mit Axt und Beil nie in den Boden oder auf harten Untergrund schlagen. Dabei wird die Klinge stumpf!
- Alle gefährlichen Gegenstände sicher transportieren und tragen. Das heißt: Klingen und Sägeblätter beim Transport immer schützen und bei der Verwendung richtig tragen und anwenden
- Anwendung eines Beiles:
 - Keine weiteren Personen im Gefahrenbereich (2m Umkreis)
 - Nur einwandfreies Werkzeug verwenden. Vor Verwendung festen Sitz des Kopfes überprüfen
 - Bei Pausen das Beil mit Lederschutz schützen oder in Baumstumpf einschlagen
 - Die Klinge muss immer scharf und ohne Scharfen sein
 - Der Stiel beim Beil darf nie locker sein (Verletzungsgefahr)
 - Beil nie fallen lassen oder werfen.
- Sägeblatt nach Gebrauch wieder entspannen
- Nie mit Werkzeug rumspielen!

Zelte

Male die verschieden Zeltarten!

Kröte	Lok
Kothe	Jurte

Erkläre den Unterschied zwischen Kothe und Jurte:

Was brauchst du für den Aufbau einer Kothe? Und wie viel davon?

Aufgabe für die Gruppenstunde:

Knüpfe zwei Kothenbahnen auf Zeit zusammen:

Meine Zeit: _____

Baue mit deiner Sippe eine Kothe auf (4 Pfadfinder)

Ich habe mit

am: _____

Erfolgreich eine Kothe aufgebaut

Kohle

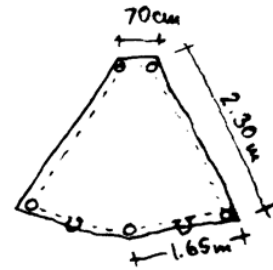
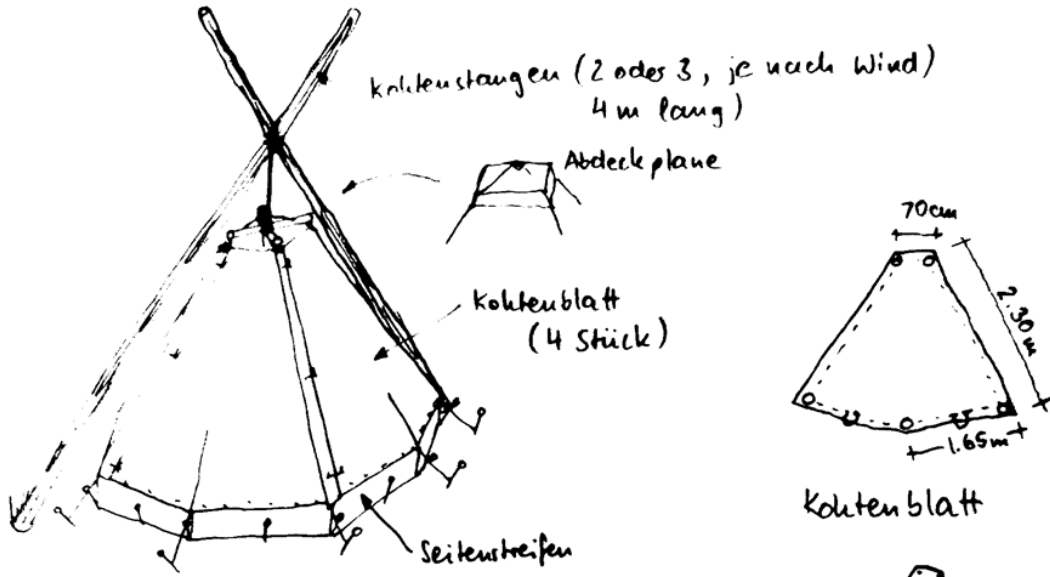

Kohlenblatt



Kohle aufstellen:

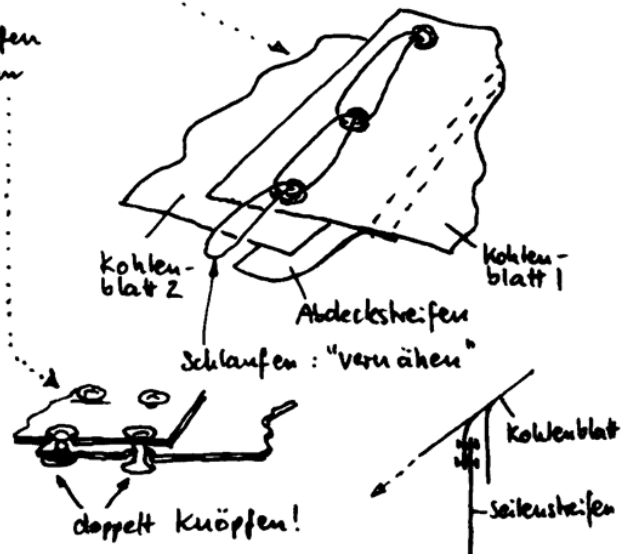
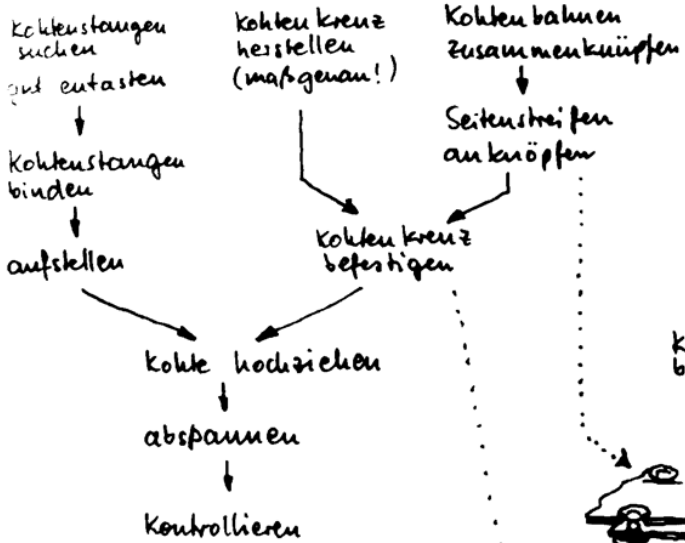

Feuer in der Kohle:

Klein halten, nur Stumpfener
wie allein lassen! Feuerwache!
besondere Vorsicht!



*Viel Erfolg
bei deiner
Sipplingsprüfung!*

